





МОДУЛЬНАЯ СИСТЕМА

ГОЛЬФ

«Гольф» - модульная система современного европейского дизайна, органично сочетает в себе «мужской характер» и повышенный комфорт.

Расслабиться в объятиях дивана помогают широкие сидения, с современными наполнителями, мягкие подушки подлокотников и трансформируемые спинки. В сложенном состоянии спинка дивана невысокая, но благодаря ступенчатому механизму трансформации (производства США), подушку спинки легко можно поднять, зафиксировав в одном из пяти положений.

Широкий размерный диапазон и разнообразие модулей позволяют создать диван, который поможет максимально выгодно использовать пространство помещения.



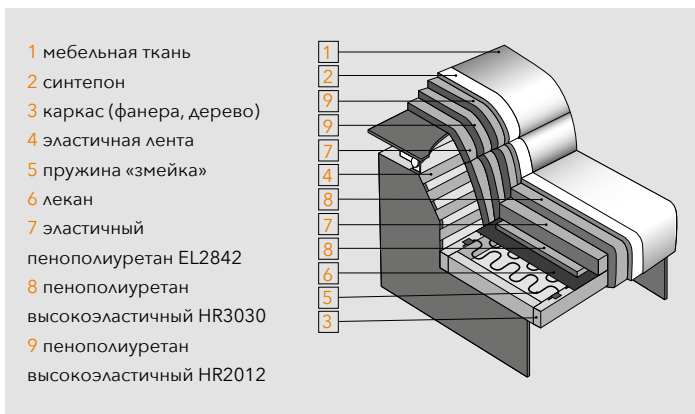

## ГОЛЬФ

### модульная система

**ВАЖНО!** Механизм трансформации подголовника имеет 5 позиций. Шаг подъёма в последующее положение составляет 15°. Трансформация подголовника осуществляется путём последовательного перехода от одной позиции к другой (снизу вверх). Если необходимо, например, перевести подголовник из положения 3 в положение 2, следует поднять подголовник в верхнее фиксируемое положение (положение 5), затем довести вперёд до упора и после этого опустить подголовник вниз (положение 0), затем поднять подголовник в положение 2 (Рис.1).



Рис.1



ШИРИНА ПОДУШКИ СПИНКИ см.	ГАБАРИТНЫЙ РАЗМЕР см. сторона А    сторона Б	СПАЛЬНОЕ МЕСТО см.
70	190 x 108	-
80	210 x 108	-
100	250 x 108	196 x 140

ШИРИНА ПОДУШКИ СПИНКИ см.	ГАБАРИТНЫЙ РАЗМЕР см. сторона А    сторона Б	СПАЛЬНОЕ МЕСТО см.
70	260 x 192	210 x 140
80	290 x 192	240 x 140
100	350 x 192	300 x 140

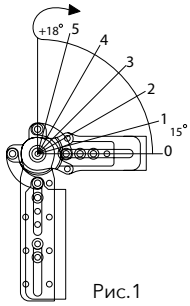
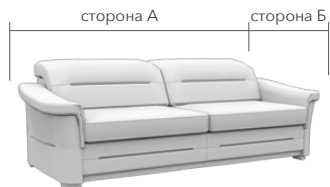
ШИРИНА ПОДУШКИ СПИНКИ см.	ГАБАРИТНЫЙ РАЗМЕР см. сторона А    сторона Б	СПАЛЬНОЕ МЕСТО см.
70	273 x 203	200 x 130
80	293 x 213	220 x 140
100	333 x 233	260 x 140



ШИРИНА ПОДУШКИ СПИНКИ см.	ГАБАРИТНЫЙ РАЗМЕР см. сторона А    сторона Б	СПАЛЬНОЕ МЕСТО см.
70	273 x 237	200 x 140
80	293 x 237	220 x 140
100	333 x 237	260 x 140

ШИРИНА ПОДУШКИ СПИНКИ см.	ГАБАРИТНЫЙ РАЗМЕР см. сторона А    сторона Б	СПАЛЬНОЕ МЕСТО см.
70	343 x 237	270 x 140
80	373 x 237	300 x 140
100	433 x 237	360 x 140

ШИРИНА ПОДУШКИ СПИНКИ см.	ГАБАРИТНЫЙ РАЗМЕР см. сторона А    сторона Б	СПАЛЬНОЕ МЕСТО см.
70	343 x 203	270 x 140
80	373 x 213	300 x 140
100	433 x 233	360 x 140

## ГОЛЬФ 70

## ГОЛЬФ 80

## ГОЛЬФ 100

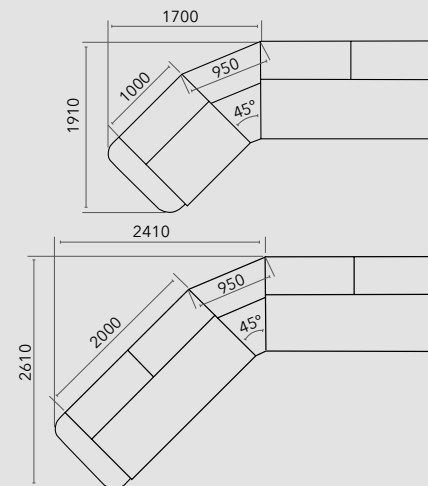
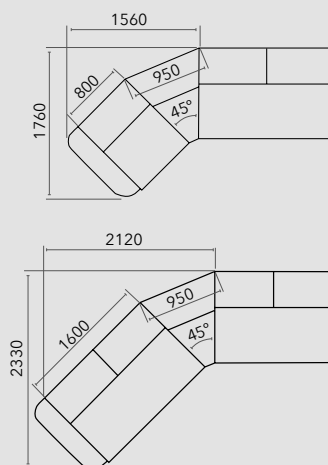
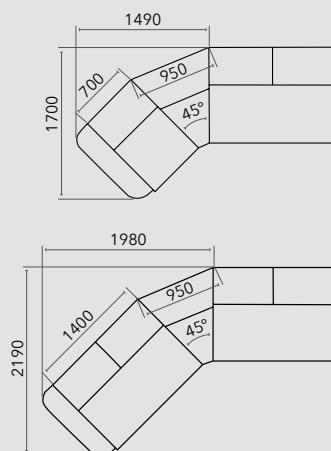

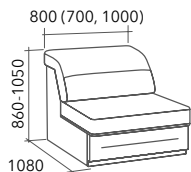

Модуль 1

- Может использоваться как составная часть модульного дивана.
- В сочетании с двумя боковыми модулями, превращается в стильное, просторное кресло.
- При чередовании с модулем полууголовым создаётся комфортная «полукруглая» зона; диван в такой комплектации можно использовать для домашнего кинотеатра, в офисе - для организации зоны ожидания или оборудования комнаты для переговоров.

#### Стандартный

без дополнительных опций, с неподвижной нижней частью модуля (царгой).

#### С нишей

комплектуется выдвижной вместительной, ламинированной нишей для белья.

Бывает трёх размеров по ширине спинки 700 мм., 800 мм., 1000 мм., отклонение габаритных размеров  $\pm 20$  мм. (ГОСТ 19917-2014 п.5.2.12).

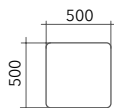

Подушка декоративная

- Дополняет модульную систему.
- Наполнение - силиконизированное полиэфирное волокно.
- Имеет внутренний чехол, наружный чехол съёмный на «молнии».

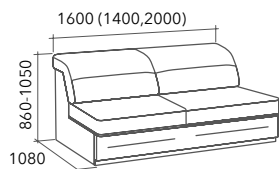

Модуль 2

- Может использоваться как составная часть модульного дивана.
- В сочетании с двумя боковыми модулями, модуль 2(70) и модуль 2(80) превращается в небольшой линейный диван без спального места.
- В сочетании с двумя боковыми модулями, модуль 2(100) превращается в линейный диван, с возможностью комплектации полноценным спальным местом.
- Для создания дивана со спальным местом необходимо соединить с модулем шезлонг или поочерёдно с модулем угловой, модуль 1 (или угловой, модуль 2; или угловой, модуль приставной).
- При чередовании с модулем полууголовым создаётся комфортная «полукруглая» зона; диван в такой комплектации можно использовать для домашнего кинотеатра, в офисе - для организации зоны ожидания или оборудования комнаты для переговоров.

#### Стандартный

без дополнительных опций, с неподвижной нижней частью модуля (царгой).

#### С нишей

комплектуется выдвижной вместительной, ламинированной нишей для белья.

#### «Дельфин»

комплектуется механизмом трансформации спального места «дельфин». Спальное место обивается в основную ткань дивана.

Бывает трёх размеров по ширине спинки 700 мм., 800 мм., 1000 мм., отклонение габаритных размеров  $\pm 20$  мм. (ГОСТ 19917-2014 п.5.2.12).

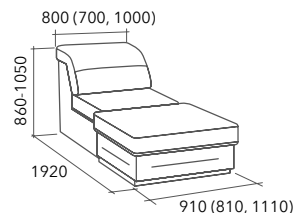

Модуль двойной шезлонг (взаимозаменяемый)

- В сочетании с модулем боковым может использоваться как завершающая часть модульного дивана.
- В сочетании с модулем 2 позволяет создать угловой диван, с возможностью комплектации полноценным спальным местом.
- Может использоваться при формировании угловых и П-образных диванов.
- Под сидением размещается вместительная, ламинированная ниша для белья.

Бывает трёх размеров по ширине спинки 700 мм., 800 мм., 1000 мм., отклонение габаритных размеров  $\pm 20$  мм (ГОСТ 19917-2014 п.5.2.12).

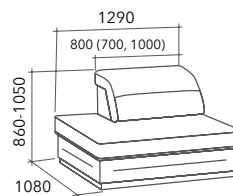

Модуль двойной приставной (левый, правый)

- Используется как завершающая часть модульного дивана.
- Под сидением размещается вместительная, ламинированная ниша для белья.

Бывает трёх размеров по ширине спинки 700 мм., 800 мм., 1000 мм., отклонение габаритных размеров  $\pm 20$  мм. (ГОСТ 19917-2014 п.5.2.12).

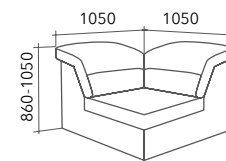

Модуль угловой (взаимозаменяемый)

- Может использоваться как составная часть модульного дивана для поворота дивана на 90° при формировании угловых и П-образных диванов.
- В сочетании модуль 2, модуль угловой и модуль 1 (или приставной; или модуль 2) позволяет создать угловой диван, с возможностью комплектации полноценным спальным местом.

Бывает одного размера по ширине спинки 700 мм., отклонение габаритных размеров  $\pm 20$  мм. (ГОСТ 19917-2014 п.5.2.12).

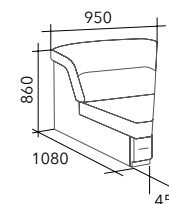

Модуль полууголовой

- Может использоваться как составная часть модульного дивана для поворота дивана на 45°.
- В спинке модуля отсутствует механизм трансформации.
- При чередовании с модуль 1 или модуль 2 создаётся комфортная «полукруглая» зона; диван в такой комплектации можно использовать для домашнего кинотеатра, в офисе - для организации зоны ожидания или оборудования комнаты для переговоров.

Бывает одного размера по ширине спинки 950 мм., отклонение габаритных размеров  $\pm 20$  мм. (ГОСТ 19917-2014 п.5.2.12).

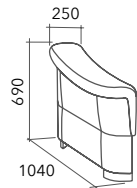

### Модуль боковой (левый, правый)

- Используется как завершающая часть модульного дивана или кресла.

При изготовлении каркаса модуля бокового используются новейшие технологии. Сложная форма создаётся путём вакуумной формовки АБС пластика на специальном оборудовании. Такой способ позволяет достичь:

- сложной обтекаемой формы;
- идеальной точности при тиражировании;
- абсолютной симметрии левого и правого модуля;
- уменьшения веса модуля в кг.

Отклонение габаритных размеров  $\pm 20$  мм. (ГОСТ 19917-2014 п.5.2.12).

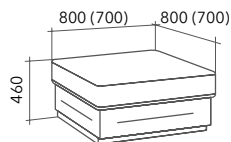

### Банкетка

- Является одним из элементов модульной системы, может выступать как самостоятельный предмет интерьера.
- Под сидением размещается ламинированная ниша.
- Устанавливается на роликовые опоры.

Бывает двух размеров 700x700 мм., 800x800 мм., отклонение габаритных размеров  $\pm 20$  мм. (ГОСТ 19917-2014 п.5.2.12).



### Не превышайте допустимую нагрузку:

- 120 кг статичной нагрузки на одно спальное или одно место для сидения;
- 15 кг равномерно распределённой нагрузки на дно бельевого ящика;
- 10 кг равномерно распределённой нагрузки на дно ящика банкетки;



Производитель оставляет за собой право вносить незначительные изменения в дизайн и конструкцию модели, с целью улучшения эксплуатационных качеств, без предварительного уведомления.

Устанавливайте модульный диван на сплошную, ровную, горизонтальную поверхность.

Установка части дивана на ковёр приводит к возникновению со временем неровности спального места дивана, перекосов каркаса дивана. Ковровое покрытие с высоким ворсом, либо ворсом разной высоты может препятствовать движению механизма трансформации спального места.

Если пол недостаточно ровный, используйте выравнивающие пластины, чтобы избежать перекосов каркаса мебели и появления скрипа.



## ГОЛЬФ

### варианты кроя



вариант 1

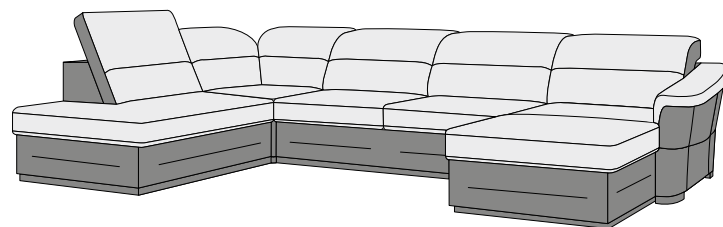

вариант 3

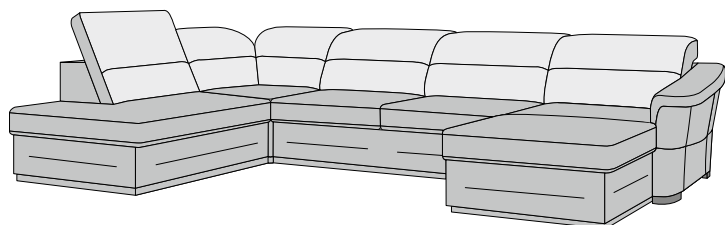

вариант 2

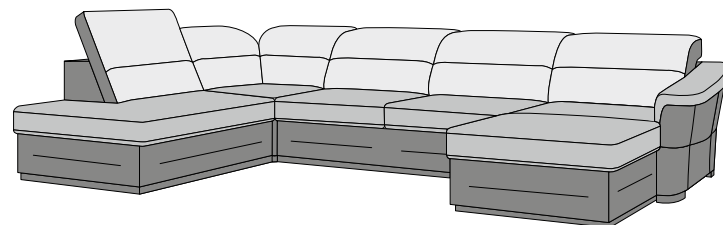

вариант 4

## ГОЛЬФ

### декоративные отделки

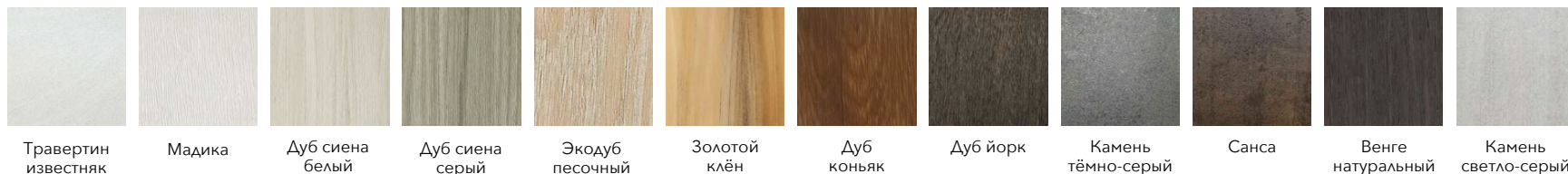

ЧУП «Треви»,  
Республика Беларусь,  
223650 Минская обл.,  
Слуцкий р-н, Бокшицкий с/с,  
д. Михейки, ул. Заводская, д. 9Б.

Отдел сбыта:  
тел./факс: +375 (1795) 6-96-00, +375 (1795) 6-95-00,  
моб. тел.: +375 (29) 136-15-85,  
+375 (44) 718-40-85 (Viber, WhatsApp)  
e-mail: trevi2013@mail.ru